



# Clean Pond Filter

Druckfilter mit UV-Einheit  
Pressure filter with UV unit  
Filtre à pression avec unité UV  
Drukfilter met UV-unit  
Filtro a pressione con sistema UV  
Filtro de presión con unidad UV  
Filtro de pressão com unidade UV  
Tlakový filtr s UV jednotkou



easy  
to clean



unique  
filter media



UV inside



**Parabéns pela compra do filtro Clean Pond Filter.** Fabricado com tecnologia de filtragem avançada para criar um lago limpo e saudável para os seus peixes. Quando usado em combinação com os Clean Pond Pods, este filtro foi concebido para minimizar a manutenção e facilitar a manutenção necessária. **IMPORTANTE: ANEXE O COMPROVATIVO DE COMPRA A ESTE MANUAL E GARDE-O NUM LOCAL SEGURO.** Guarde o comprovativo de compra de quaisquer consumíveis adquiridos para este produto

# ÍNDICE

## CONHEÇA O SEU FILTRO

Diagrama das peças .....	98
Tabela de peças .....	99
Especificações técnicas .....	100

## INSTALAÇÃO

Instalação elétrica .....	101
Localização do filtro .....	102
Ligar à bomba .....	103
Ligar as mangueiras de entrada/saída .....	103
Manutenção UVC .....	104
Substituição da lâmpada UVC .....	105

## LIMPEZA E MANUTENÇÃO

Funcionamento normal .....	106
Manutenção de rotina .....	106
Limpeza do filtro .....	107
Armazenamento no inverno .....	108
Manutenção anual .....	108
Substituição do meio filtrante .....	108
Desmontagem/remontagem do filtro Clean Pond Filter .....	109

## RESOLUÇÃO DE PROBLEMAS

Fugas no filtro .....	110
Água turva/castanha .....	110
Fugas no UVC .....	110
Fluxo baixo/inexistente do filtro .....	110
Água verde .....	111
Avarias - procedimento em caso de problemas .....	112
Garantia .....	112
Eliminação ecológica .....	112

# CONHEÇA O SEU FILTRO

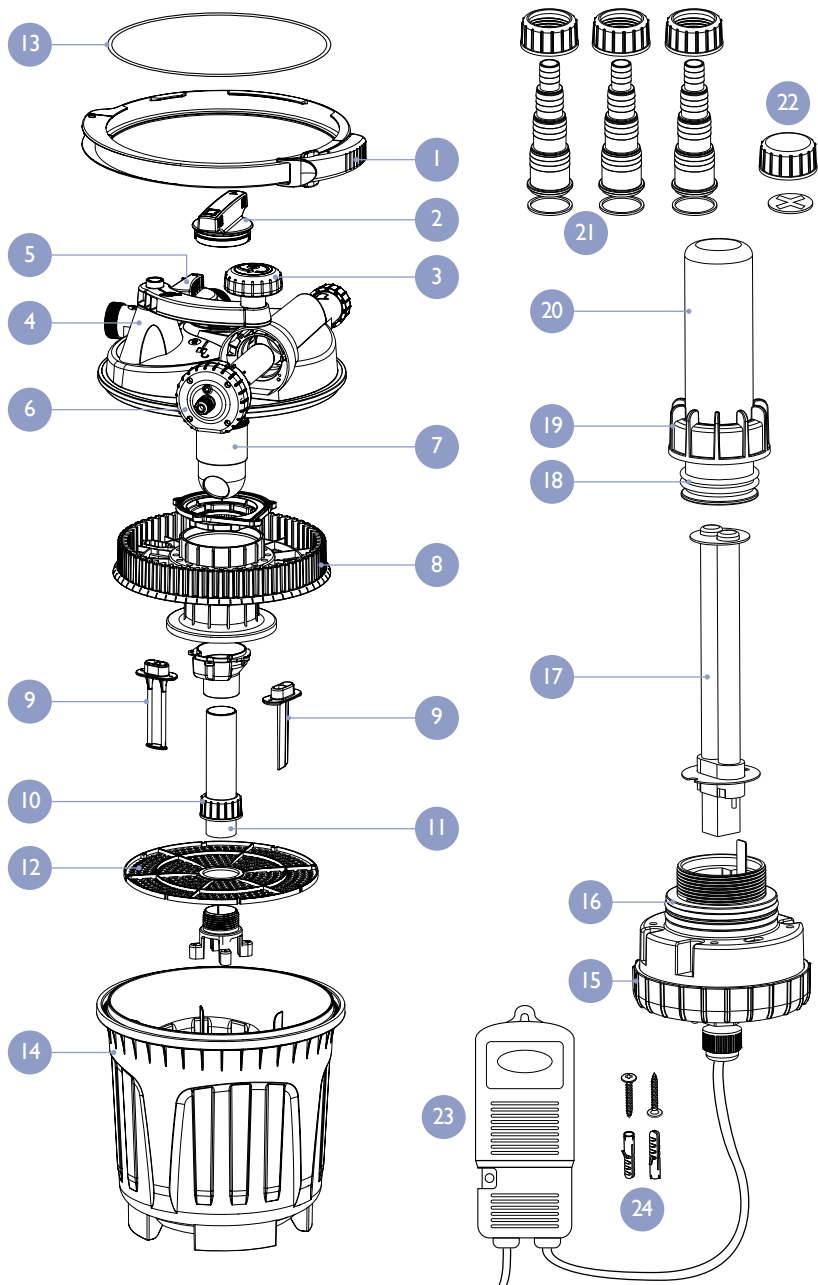





## CONHEÇA O SEU FILTRO

	Descrição da peça	Código de peça sobressalente
1	Fecho da tampa do filtro	1057660
2	Tampa da câmara de dosagem	–
3	Pega de limpeza	1057677
4	Unidade da cabeça do filtro	–
5	Válvula desviadora de fluxo	–
6	Unidade UVC	Como parte 15 - 20
7	Câmara de dosagem	–
8	Grelha do filtro da unidade principal	–
9	Lâminas de limpeza do filtro	9006
10	Porca de fixação do tubo de queda	–
11	Tubo de queda	–
12	Grelha do filtro do cartucho	–
13	Junta de la unidad del cabezal del filtro	1057684
14	Cartucho del filtro	–
15	Tampa terminal UVC e componentes elétricos	S (7000): 1057691 (Reino Unido)/ 9064 (UE) M (10000): 1057707 (Reino Unido)/ 9065 (UE) L (13000): 1057714 (Reino Unido)/ 9066 (UE) XL (16000): 1057721 (Reino Unido)/ 9067 (UE)
16	Anéis de vedação da tampa terminal UVC (2)	S (7000): 1057691 (Reino Unido)/ 9064 (UE) M (10000): 1057707 (Reino Unido)/ 9065 (UE) L (13000): 1057714 (Reino Unido)/ 9066 (UE) XL (16000): 1057721 (Reino Unido)/ 9067 (UE)
17	Lâmpada UVC	S (7000): (9 W): 1040655 M (10000): (11 W): 1057738 L (13000): (13 W): 1051347 XL (16000): (18 W): 1057745
18	Anéis de vedação para manga de quartzo UVC (2)	1057752
19	Porca de fixação da manga de quartzo UVC	S (7000): 1057691 (Reino Unido)/ 9064 (UE) M (10000): 1057707 (Reino Unido)/ 9065 (UE) L (13000): 1057714 (Reino Unido)/ 9066 (UE) XL (16000): 1057721 (Reino Unido)/ 9067 (UE)
20	Manga de quartzo UVC	1057752
21	Porcas de bloqueio das extremidades da mangueira anel de vedação (1)	9005
22	Tampa de vedação da saída de resíduos e anel em X	–
23	Balastro UV	Incluído na parte 15
24	Parafusos de fixação e buchas para balastro UV	–
	Meio CHI disponível separadamente 250 g 5 L	9008

## CONHEÇA O SEU FILTRO

Modelo	Profundidade do lago	Sombra			Luz solar		
		Sem peixes	Peixes	Carpas	Sem peixes	Peixes	Carpas
<b>S</b> <b>7000</b>	< 75 cm	7.000 l	2.700 l	1.400 l	4.000 l	2.100 l	1.100 l
	> 75 cm	7.000 l	3.500 l	1.800 l	5.300 l	2.700 l	1.400 l
<b>M</b> <b>10000</b>	< 75 cm	10.000 l	3.750 l	1.900 l	5.700 l	2.900 l	1.500 l
	> 75 cm	10.000 l	5.000 l	2.500 l	7.500 l	3.800 l	1.900 l
<b>L</b> <b>13000</b>	< 75 cm	13.000 l	4.900 l	2.500 l	7.400 l	3.700 l	1.900 l
	> 75 cm	13.000 l	6.500 l	3.300 l	9.800 l	4.900 l	2.500 l
<b>XL</b> <b>16000</b>	< 75 cm	16.000 l	6.000 l	3.000 l	9.000 l	6.000 l	3.000 l
	> 75 cm	16.000 l	8.000 l	4.000 l	12.000 l	8.000 l	4.000 l

Modelo	<b>W</b> Potência e fonte de alimentação	 Caudal máximo através do UVC da bomba	 Recomendado tamanho da mangueira	 Dimensões L x P x A	 Classificação de segurança	 Comprimento do cabo
<b>S</b> <b>7000</b>	9 W (UVC) 230 V, 50 Hz	3.500 l	25 mm	40 x 42 x 42 cm	À prova de intempéries para uso externo CE Aprovado	3 m
<b>M</b> <b>10000</b>	11 W (UVC) 230 V, 50 Hz	5.000 l	25 mm	40 x 42 x 42 cm	À prova de intempéries para uso externo CE Aprovado	3 m
<b>L</b> <b>13000</b>	13 W (UVC) 230 V, 50 Hz	6.500 l	32 mm	40 x 42 x 50 cm	À prova de intempéries para uso externo CE Aprovado	3 m
<b>XL</b> <b>16000</b>	18 W (UVC) 230 V, 50 Hz	8.000 l	40 mm	40 x 42 x 50 cm	À prova de intempéries para uso externo CE Aprovado	3 m

# INSTALAÇÃO

## Instalação do balastro UVC



**AVISO:** O balastro deve ser fixado verticalmente a uma superfície segura, a pelo menos 30 cm acima do solo. Instale em uma área bem ventilada. Fixe com os dois parafusos e buchas fornecidos. Não restrinja a ventilação do dissipador de calor. Caixa à prova de intempéries IP56, não submergir. Cuidado com a superfície quente, desligue a alimentação e deixe arrefecer antes de remover. Não utilize o filtro UV por períodos prolongados sem fluxo de água de uma bomba para arrefecer o conjunto UVC e a manga de quartzo.

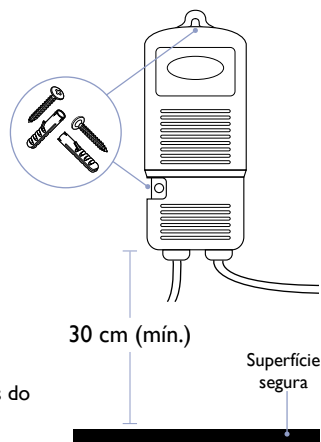

## Instalação elétrica

A fonte de alimentação deve estar em conformidade com as especificações do produto. Este aparelho foi concebido para ser utilizado com uma fonte de alimentação à prova de intempéries ou ligada à rede elétrica por meio de uma ficha e tomada.

Os núcleos do cabo de alimentação são coloridos de acordo com o seguinte código:

**Castanho = Fase, Azul = Neutro, Verde/Amarelo = Terra**

O cabo elétrico está permanentemente ligado e selado no interior do aparelho. Se o cabo de alimentação estiver danificado, o aparelho não deve ser utilizado.

Não utilize o cabo de alimentação para levantar o aparelho, pois isso pode causar danos.



**AVISO:** Deve ser instalado no circuito de alimentação um dispositivo de corrente residual (RCD), também conhecido como disjuntor de corrente residual (RCCB), com uma corrente de disparo não superior a 30 mA. Deve ser incorporado na instalação elétrica fixa um meio de desconexão da alimentação com uma separação de contactos de pelo menos 3 mm em todos os pólos.

Para instalações permanentes na alimentação da rede elétrica, é necessário estar em conformidade com os regulamentos da autoridade elétrica local, o que inclui a utilização de um conduíte de metal ou plástico para proteger o cabo.

Chama-se a atenção para o facto de que podem existir regras especiais relativas à instalação do filtro do seu lago (ou seja, regulamentos locais de construção). Estes filtros não devem ser utilizados em piscinas ou áreas onde as pessoas estejam em contacto com a água.

Desligue e isole sempre o produto da rede elétrica enquanto o equipamento estiver a ser instalado, reparado, mantido ou manuseado. Consulte um electricista qualificado se tiver alguma dúvida sobre a ligação deste produto à rede elétrica.

Importante: Este aparelho pode ser utilizado por crianças com idade igual ou superior a 8 anos e por pessoas com capacidades físicas, sensoriais ou mentais reduzidas ou com falta de experiência e conhecimento, desde que tenham recebido supervisão ou instruções relativas à utilização do aparelho de forma segura e compreendam os riscos envolvidos. As crianças não devem brincar com o aparelho. A limpeza e a manutenção pelo utilizador não devem ser realizadas por crianças sem supervisão.

# INSTALAÇÃO

## Localização do filtro

O filtro Clean Pond Filter deve ser colocado sobre uma base firme e nivelada no solo, a pelo menos 1,2 m do lago. O filtro pode ser enterrado até à borda inferior da unidade principal, deixando apenas o acesso UVC, entradas e saídas e a alça de limpeza expostas ao nível do solo. Certifique-se de que a saída do filtro não esteja a mais de 4 m de altura acima da tampa do filtro.

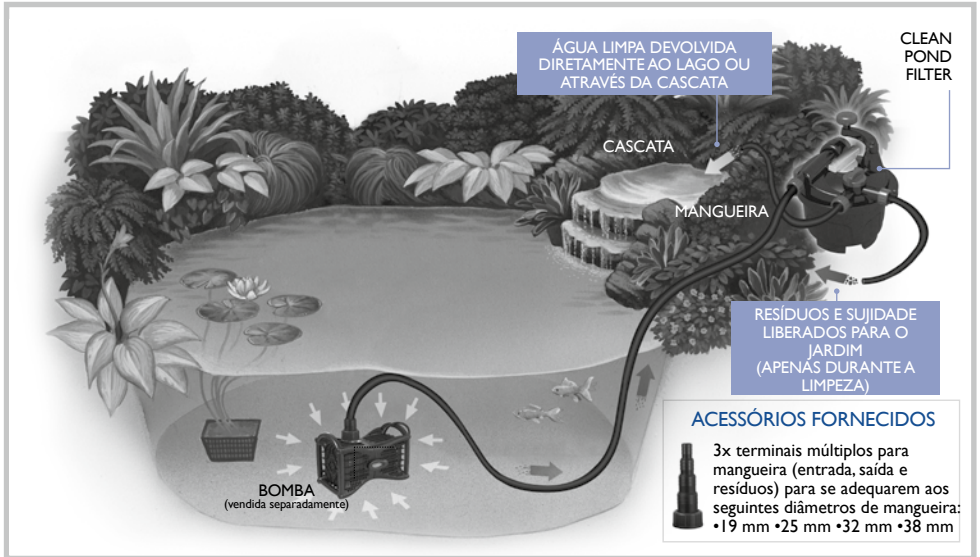

## Guia de instalação:

O filtro pode ser instalado acima ou no solo, com a água a retornar diretamente para o lago ou através de uma cascata, por exemplo:

### FILTRO ACIMA DO SOLO

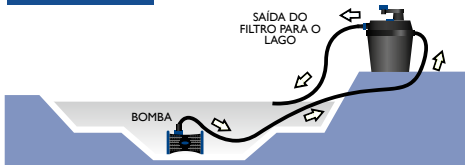

### FILTRO NO SOLO

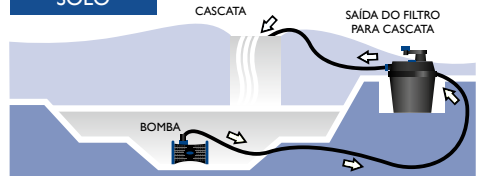

# INSTALAÇÃO

## Ligar à bomba

A taxa de fluxo ideal para o seu lago é bombear o volume da água do lago através do filtro a cada 2 horas. Para calcular o volume do seu lago: comprimento médio (m) x largura média (m) x profundidade média (m) x 1.000 = volume do lago em litros.

Para calcular o caudal da sua bomba, encha um recipiente a partir da mangueira de saída do filtro no lado do lago. Cronometre o tempo que isso demora em segundos, por exemplo, um balde de 10 litros demora 12 segundos a encher. Divida 3.600 (o número de segundos numa hora) pelo tempo que demorou a encher o balde, por exemplo, 12 segundos. Em seguida, multiplique pelo volume do recipiente, por exemplo, 10 litros. Portanto:  $3.600/12 = 300$ ,  $300 \times 10 = 3.000$  l/h de caudal.

Para aumentar o fluxo, poderá ser necessária uma bomba maior. Se a taxa de fluxo for muito alta, use uma válvula em linha para reduzi-la (ou use o controlo digital de uma bomba Smart iQ Pond Pump).

O objetivo da bomba é transferir a água suja do lago para o filtro. Colocar a bomba na extremidade oposta à saída do filtro proporcionará os melhores resultados. As bombas sem pré-filtros de espuma permitirão um desempenho ideal do filtro.

**IMPORTANTE:** Não exceda a taxa de fluxo máxima indicada através do filtro UVC – consulte a tabela de especificações técnicas na página 100 para referência.

## Ligar as mangueiras de entrada/saída

- Prenda sempre a mangueira com uma abraçadeira.
- Aquecer a mangueira num balde com água morna pode ajudar na instalação.
- Certifique-se sempre de que as extremidades da mangueira com diâmetro menor sejam cortadas e removidas para evitar um desempenho UVC deficiente e vazão da saída.
- Use mangueiras com o comprimento mais curto possível, a fim de minimizar as restrições de fluxo.
- Evite dobras e torções na mangueira, pois isso reduzirá o fluxo e o desempenho do UVC.

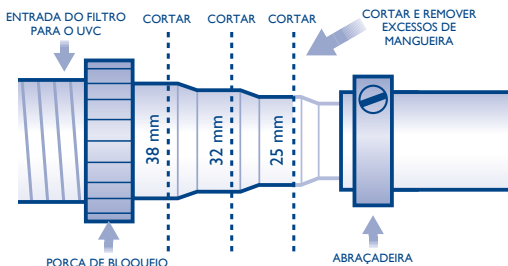

### IMPORTANTE:

A mangueira de saída deve ser um tubo de calibre liso (não corrugado) instalado numa distância tão curta quanto possível, sem dobras ou curvas. Recomendamos a utilização de uma mangueira transparente de calibre liso ou de uma mangueira preta resistente de calibre liso.

# INSTALAÇÃO

## Manutenção das lâmpadas UVC e da manga de quartzo

A lâmpada UVC deve ser substituída anualmente. A lâmpada UVC funciona durante 12 meses e é mais eficaz durante os primeiros 6 meses de utilização. Sugere-se a substituição da lâmpada na primavera, para que a potência seja máxima quando os dias são mais longos e a água verde é mais prevalente.

A manga de quartzo pode ficar coberta por calcário em áreas com água dura. Este deve ser cuidadosamente removido da manga de quartzo com um pano macio.

Deve ser realizado um teste de humidade após a manutenção para garantir que não há fugas antes de o UVC ser novamente ligado.

1. Desaperte os quatro parafusos da tampa da caixa eletrónica do UVC.
2. Desaparafuse a tampa da cobertura eletrónica do UVC.
3. Inspeccione a tampa do UVC e a manga de quartzo para verificar se há fugas de água.
4. Se não houver sinais de fuga, inverta o procedimento, certificando-se de que o anel de vedação da tampa está no lugar.

### IMPORTANTE:

Deve ser realizado um teste de humidade do filtro em condições de funcionamento antes da instalação do UVC ou da fonte de alimentação.

Ligue o filtro à bomba seguindo todas as instruções de instalação e verifique se há fugas após 24 horas.

A unidade está protegida por um microinterruptor, que impede que a luz UVC acenda quando a tampa é removida.

Para verificar se a lâmpada UVC está a funcionar corretamente, verifique a janela indicadora acima do prensa-cabos na tampa da cobertura eletrónica UVC enquanto o UVC estiver instalado no filtro. É melhor realizar esta operação ao anoitecer, pois as lâmpadas UVC emitem uma luz azul fraca que pode ser difícil de ver à luz do dia.

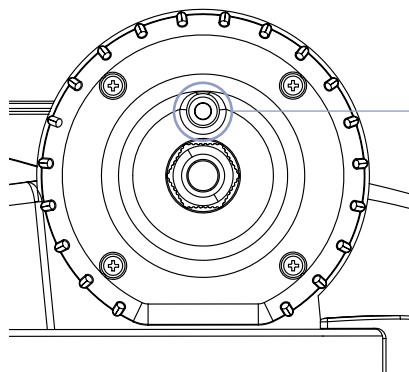

Janela de visualização da iluminação UVC

# INSTALAÇÃO

## Testar/substituir a lâmpada UVC

### IMPORTANTE:

Certifique-se de que a alimentação elétrica está desligada e isolada antes de remover a tampa UVC.



### AVISO:

Radiação ultravioleta perigosa. Os raios da lâmpada UVC são prejudiciais aos olhos e à pele. Desligue SEMPRE a alimentação elétrica do UVC antes de qualquer manutenção.

1. Desaperte os quatro parafusos da tampa da cobertura eletrônica UVC.
2. Retire a tampa da cobertura eletrônica do UVC.
3. Desaparafuse a porca de fixação da manga de quartzo.
4. Remova a lâmpada antiga e substitua por uma nova.
5. Conclua os passos 1 a 4 na ordem inversa para reconstruir a unidade, certificando-se de que todos os anéis de vedação estão corretamente posicionados.

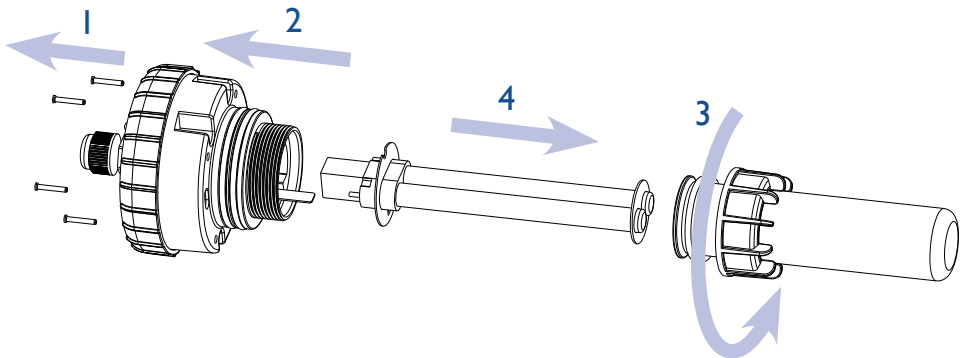

### IMPORTANTE:

Se houver algum dano na unidade, devolva-a ao ponto de venda para inspeção. Esta verificação deve ser realizada sempre que a lâmpada UVC ou a manga de quartzo forem substituídas.

# LIMPEZA E MANUTENÇÃO

O seu filtro Clean Pond Filter foi concebido para necessitar de uma manutenção mínima. Funcionará da melhor forma com uma manutenção mensal simples e rotineira.

Se o filtro estiver instalado num lago já existente, a regularidade da limpeza pode ser aumentada por um período até que todos os resíduos acumulados no lago sejam removidos.

## Funcionamento normal

Para uma excelente filtragem, o filtro deve funcionar 24 horas por dia, durante todo o ano.

1. Verifique se todas as vedações e ligações estão estanques.
2. Certifique-se de que a válvula está virada para a saída que retorna ao seu lago ou cascata.

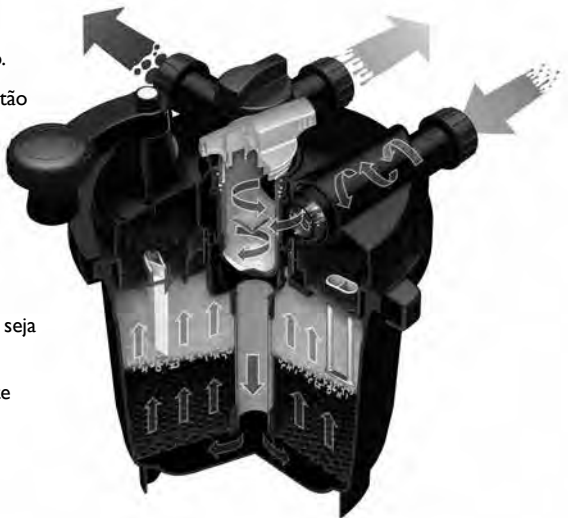

## Manutenção de rotina

Depois de instalado, recomenda-se que o filtro seja lavado e limpo uma vez por mês.

Pode ser necessária uma limpeza mais frequente quando:

- O fluxo tiver diminuído visivelmente.
- A água do lago parecer suja.

**NOTA:** O procedimento de limpeza utiliza água bombeada do lago, o que significa que, durante a limpeza, o nível da água no seu lago irá baixar. Após a limpeza, deve encher novamente o lago com água que tenha sido desclorada com um produto como Clean Pond Pods ou Fresh Start.

**IMPORTANTE:** Se o filtro não tiver sido limpo por mais de um mês, ou se a taxa de fluxo da saída tiver caído 50 % ou mais - depois de girar a válvula desviadora de fluxo para o escoamento, desligue a bomba antes de tentar girar a alavanca de limpeza.

Após uma rotação completa, a bomba pode ser ligada novamente para eliminar os resíduos libertados e o filtro pode ser limpo de acordo com as instruções habituais.

## LIMPEZA E MANUTENÇÃO

Para limpar o seu filtro Clean Pond Filter, siga estes passos simples:

- 1** Remova a tampa de proteção. Gire a válvula de saída para o lado dos resíduos.

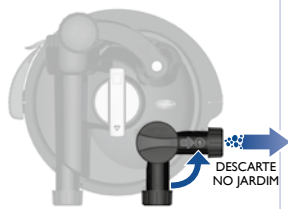

- 2** Gire a alavanca para limpar.

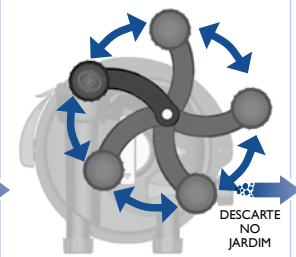

- 3** Gire a tampa da câmara de dosagem do Pod e remova-a. Insira o Clean Pond Pod.

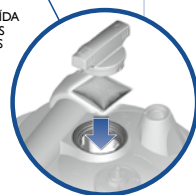

- 4** Gire a válvula de saída para o lago. Recoloque a tampa de proteção.

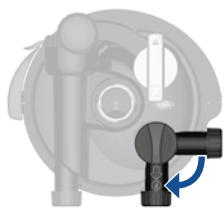

- 5** Recoloque e gire a tampa da câmara de dosagem.

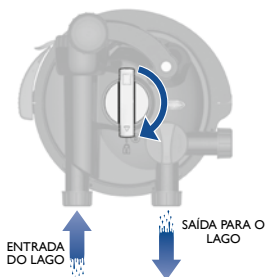

**NOTA:** É possível colocar um máximo de 10 cápsulas Clean Pond Pods na câmara de dosagem de cada vez, o que é suficiente para um lago com um volume de 5.000 litros. Se for necessária uma quantidade maior, a dose deve ser dividida ao meio e administrada nos dias seguintes, para permitir que as cápsulas tenham tempo para se dissolver.

Se os Clean Pond Pods estiverem a ser dosados ao mesmo tempo que uma limpeza do filtro, retorne o fluxo para o lago antes de fechar a tampa da câmara de dosagem – caso contrário, a ação de limpeza irá lavar o conteúdo do pod como resíduo.

**NOTA:** Se não estiver a dosear Clean Pond Pods ou se estiver a limpar o filtro como parte de uma troca de água, não precisa de remover a tampa da câmara de dosagem, basta voltar a colocar a válvula desviadora de fluxo na saída do filtro assim que a água ficar límpida ou tiver drenado a quantidade desejada de água do lago.

# LIMPEZA E MANUTENÇÃO

## Armazenamento no inverno

O filtro pode funcionar durante todo o ano, desde que o fluxo da bomba seja mantido, sendo esta a melhor opção. Em alternativa, no inverno, o filtro pode ser desligado. Se o filtro for desligado durante o inverno, deve ser totalmente drenado antes de ser armazenado num local protegido do gelo, como um barracão ou garagem, até à primavera.

## Manutenção anual

### Verifique se há desgaste

Uma vez por ano, recomenda-se desmontar o filtro Clean Pond Filter e examinar as peças quanto a desgaste ou danos, substituindo as peças que apresentem sinais de desgaste ou danos.

### Substituição do meio filtrante

Devido ao material e ao método utilizados na limpeza do meio filtrante contido no filtro Clean Pond Filter, este nunca deverá necessitar de substituição, pois mesmo que esteja completamente entupido e não possa ser limpo com a alça, é possível limpá-lo removendo-o do filtro e colocando-o num balde com água retirada do lago.

#### **IMPORTANTE:**

Se a unidade principal for removida, mantenha-a na posição vertical. Isso evitará que qualquer meio filtrante preso nas lâminas e na placa de limpeza caia e fique preso no mecanismo de limpeza.

Ao recolocar a unidade principal no filtro, certifique-se de remover cuidadosamente um pouco de água do recipiente para baixar o nível do meio filtrante abaixo do nível do tubo central de descida – recupere qualquer meio filtrante que tenha entrado neste tubo e coloque-o de volta no corpo principal do filtro.

# LIMPEZA E MANUTENÇÃO

## Manutenção anual

### Desmontagem/remontagem do filtro Clean Pond Filter

Recomendamos limpar a grelha inferior anualmente para manter o desempenho do filtro. Para limpar, siga as instruções abaixo:

1. Desligue a bomba.
2. Desaperte e remova o fecho da tampa, levante a unidade do filtro.
3. Remova cuidadosamente todo o meio filtrante CHI para um balde limpo e drene a água do recipiente do filtro.
4. Desaparafuse a porca de bloqueio central e remova o tubo de descida.
5. Levante a grelha inferior da parte inferior do filtro e enxague com água limpa e fresca.
6. Coloque a grelha de volta na sua posição na parte inferior do recipiente (observe os entalhes e aletas de localização), reinstale o tubo de queda e a porca de fixação para travá-lo na posição.
7. Cubra o orifício do tubo de descida e devolva cuidadosamente o meio filtrante CHI ao recipiente do filtro. Quando estiver tudo dentro, descubra o tubo de descida.
8. Reinstale a unidade da cabeça do filtro e o fecho da tampa – recoloque quaisquer mangueiras e ligue novamente a bomba. (Certifique-se de que o desviador de fluxo esteja inicialmente posicionada para descarga, a fim de eliminar quaisquer resíduos de peixes que tenham sido desalojados do meio filtrante durante o processo).

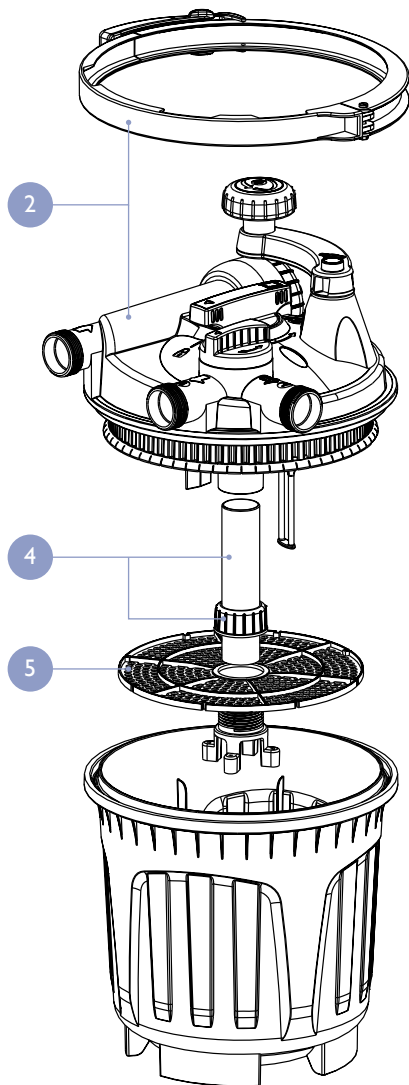

# RESOLUÇÃO DE PROBLEMAS

## Fugas no filtro

- Verifique se as porcas e os anéis de vedação da entrada e da saída foram montados corretamente e se estão apertados manualmente.
  - Pode ser necessária fita PTFE para garantir uma vedação estanque, que deve ser aplicada na rosca das extremidades das mangueiras de entrada e saída.
  - Certifique-se de que a junta da cabeça do filtro está na posição correta e livre de detritos.
  - Certifique-se de que as mangueiras estão fixadas às extremidades das mangueiras de entrada e saída com uma abraçadeira.
  - Certifique-se de que o filtro está instalado numa base plana e nivelada.
- 

## Água turva/castanha

- Verifique se calculou corretamente o volume, a profundidade e o nível de luz solar direta do lago. Compare essas informações com a tabela de dimensionamento de lagos na página 100. Pode ser necessário um modelo maior do Clean Pond Filter.
  - Adicionar sombra ao lago, introduzindo lírios ou plantas flutuantes na superfície da água, ajudará a reduzir a lama do lago. Plantar plantas marginais no lago também ajudará a criar um equilíbrio. Os lagos novos podem levar algum tempo para se estabelecerem e criarem um equilíbrio saudável.
  - O filtro não está a ser alimentado com água 24 horas por dia. Não desligue a bomba que alimenta o filtro com água – é necessário um funcionamento contínuo para que as bactérias benéficas dentro do filtro decomponham os resíduos dos peixes.
  - O meio filtrante está insuficientemente bloqueado – deixe o meio filtrante Clean Pond Filter entupir, pois à medida que o meio se entope, irá reter resíduos cada vez mais finos.
  - A água está extremamente suja – remova fisicamente os resíduos e as folhas do lago e faça uma troca parcial da água.
- 

## Fugas no UVC

- Verifique se os anéis de vedação UVC estão todos na posição correta.
  - Verifique se a manga de quartzo está danificada.
  - Certifique-se de que a tampa eletrônica UVC está suficientemente apertada para garantir a vedação estanque.
- 

## Fluxo baixo/inexistente do filtro

- Verifique se a bomba está a funcionar. Verifique a alimentação elétrica.
- Certifique-se de que toda a tubagem está totalmente ligada à bomba e ao filtro.
- Verifique se há bloqueios na tubagem.
- Limpe o filtro – o meio filtrante Clean Pond Filter pode estar demasiado obstruído por resíduos do lago.

# RESOLUÇÃO DE PROBLEMAS

## Água verde

- Realize um teste de sedimentação para garantir que não há sedimentos em suspensão na água – se houver, siga o guia de resolução de problemas para água castanha/turva.

### EFETUAR UM TESTE DE SEDIMENTAÇÃO:

Pegue um copo de água do lago e deixe repousar por algumas horas. Se, ao agitar o copo, for possível ver uma pequena camada de resíduos depositados no fundo, isso indica que a água está castanha/turva e que, se você tiver um UVC, ele está a funcionar corretamente. Se não houver sedimentos, isso indica que a água está verde e que o UVC não está a funcionar corretamente.

- Ao anoitecer, verifique se a luz UVC está acesa através da janela de visualização na tampa eletrônica UVC.

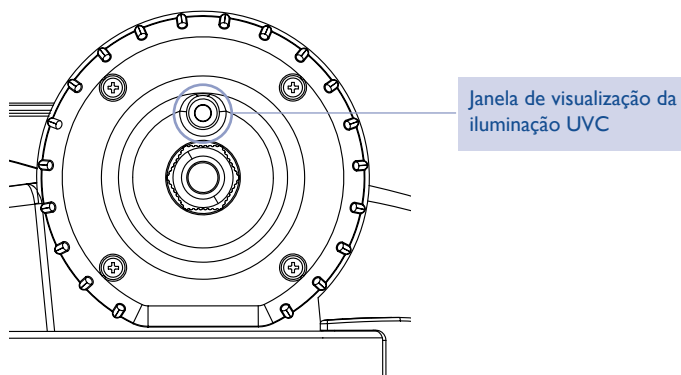

- Verifique a idade da lâmpada UVC. À medida que as lâmpadas UVC envelhecem, a emissão de luz deteriora-se. Se a lâmpada tiver mais de 6 meses, a emissão pode não ser forte o suficiente para ter efeito sobre as algas que causam a água verde – troque a lâmpada.
- O UVC pode estar a funcionar eficazmente, mas o meio filtrante está demasiado limpo, pelo que não consegue remover os resíduos finos coagulados – trate o lago com um produto de limpeza, como o Clear Pond, que aglomerará as partículas para as tornar maiores e, portanto, mais fáceis de remover da água que passa pelo filtro.

## IMPORTANTE

### AVARIAS - PROCEDIMENTO EM CASO DE PROBLEMAS

Antes de devolver o seu filtro Clean Pond Filter ao seu revendedor ou entrar em contacto com o nosso Departamento de Apoio ao Consumidor, execute os seguintes passos. Estes irão resolver a maioria dos problemas de forma rápida e fácil:

1. Certifique-se de que o procedimento elétrico foi seguido na íntegra. Verifique os fusíveis e quaisquer conectores de cabos ou caixas de distribuição.
2. Siga os passos de manutenção das páginas 106 a 109 e as opções de resolução de problemas das páginas 110 a 111.
3. Devolva o filtro ao ponto de venda para inspeção e aconselhamento (será necessário apresentar o comprovativo de compra).

### DETALHES DE CONTACTO DO DEPARTAMENTO DE APOIO AO CONSUMIDOR:

Aquagarden Interpet Ltd., Hamwood, Bishops Hull Hill, Taunton, Somerset, TA1 5EA, Reino Unido.

Distribuidor: sera GmbH, Borsigstr. 49, 52525 Heinsberg, Alemanha.

E-mail: queries@sera.de

## GARANTIA

Este produto tem garantia contra defeitos de material e de fabrico por 3 anos a partir da data de compra, sob condições normais de uso. **A garantia NÃO SE APLICA em caso de uso indevido**, negligência, falta de manutenção ou danos acidentais ao filtro.

Se o filtro apresentar uma falha devido a um defeito de fabrico dentro deste período, será reparado ou substituído gratuitamente. A responsabilidade limita-se à substituição do produto defeituoso, não sendo reembolsados quaisquer outros custos. O período de garantia decorre a partir da data da compra original, não sendo este período prolongado em caso de substituição.

Esta garantia não é transferível e não afeta os seus direitos legais. Esta garantia não confere quaisquer direitos além dos expressamente estabelecidos acima. Exclui o UVC, que pode necessitar de substituição anual, uma vez que pode desgastar-se com o tempo. Se alguma peça precisar ser substituída, peças de reposição estão disponíveis no seu revendedor local.

## ELIMINAÇÃO ECOLÓGICA

Pode ajudar a proteger o ambiente, por favor, lembre-se de respeitar os regulamentos locais e entregar os equipamentos elétricos que não funcionam num centro de eliminação de resíduos adequado.



**RoHS**

Aquagarden Interpet Ltd., Hamwood, Bishops Hull Hill,  
Taunton, Somerset, TA1 5EA, Reino Unido.  
Distribuidor: sera GmbH, Borsigstr. 49, 52525 Heinsberg,  
Alemanha.



[www.blagdon-aquagarden.com](http://www.blagdon-aquagarden.com)

Aquagarden Interpet Ltd.,  
Hamwood, Bishops Hull Hill, Taunton, Somerset, TA1 5EA, UK.  
Distributor: sera GmbH, Borsigstr. 49, 52525 Heinsberg, Germany.  
Tel: UK +44 (0)1823 215029  
EU +49 (0)2452 91260  
[queries@sera.de](mailto:queries@sera.de)